



DE AUFBAU- UND GEBRAUCHSANLEITUNG
EN INSTRUCTIONS ON ASSEMBLY AND USE
IT ISTRUZIONI PER IL MONTAGGIO E PER L'USO
ES INSTRUCCIONES DE MONTAJE Y DE USO
FR INSTRUCTIONS DE MONTAGE ET MODE D'EMPLOI
NL MONTAGE- EN GEBRUIKSHANDLEIDING
PL INSTRUKCJA MONTAŻU I OBSŁUGI
SI NAVODILA ZA NAMESTITEV IN UPORABO
RU СБОРКА И РУКОВОДСТВО ПО ЭКСПЛУАТАЦИИ



TEILELISTE | PARTS LIST | LISTA DEI PEZZI | LISTA DE PIEZAS | LISTE DES PIÈCES DÉTACHÉES | ONDERDELENLIJST | LISTA CZĘŚCI | SEZNAM DELOV | СПИСОК ДЕТАЛЕЙ

	DE	EN	IT	ES	FR	
1	Rahmen mit Gabel und Hinterrad	Frame with fork and rear wheel	Telaio con forcella e ruota posteriore	Cuadro con horquilla y rueda trasera	Cadre avec fourche et roue arrière	1 x
2	Lenker	Handlebar	Manubrio	Manillar	Guidon	1 x
3	Vorderrad mit Schrauben und Unterlegscheiben	Front wheel with screws and washers	Ruota anteriore con viti e rondelle	Rueda delantera con tornillos y arandelas	Roue avant avec vis et rondelles	1 x
4	Sattel mit Sattelrohr	Saddle with saddle post	Sella con canotto (reggisella)	Sillín con tubo	Selle avec tige de selle	1 x
5	Zusätzliches Sattelrohr	Extra saddle post	Reggisella aggiuntivo	Tube del sillín adicional	Tige de selle supplémentaire	1 x
6	Inbusschlüssel	Allen Key	Chiave a brugola	Llave Allen	Clé Allen	1 x + 2 x

	NL	PL	SI	RU	
1	Frame met vork en achterwiel	Rama z widelcem i tylnym kołem	Ogrodje z vilicami in zadnjim kolesom	Рама с вилкой и задним колесом	1 x
2	Stuur	Kierownica	Krmilo	Руль	1 x
3	Voorwiel met schroeven en sluitringen	Przednie koło ze śrubami i podkładkami	Sprednje kolo z vijaki in podložkami	Переднее колесо с винтами и шайбами	1 x
4	Zadel met zadelpen	Siodełko ze słupkiem	Sedež z nosilcem	Сиденье с седельной стойкой	1 x
5	Extra zadelpen	Dodatkowy słupek siodełka	Dodatni nosilec sedeža	Дополнительная седельная стойка	1 x
6	Inbussleutel	Klucz imbusowy	Imbus ključ	Шестигранный ключ	1 x + 2 x

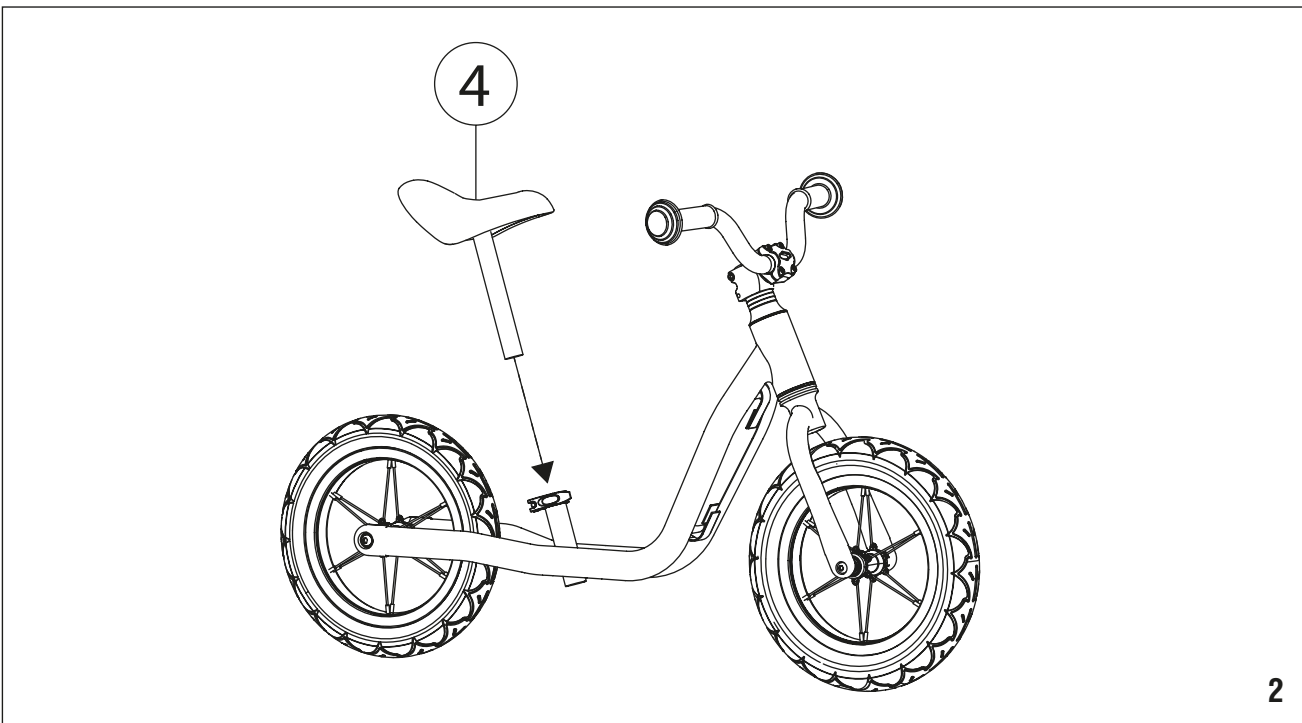
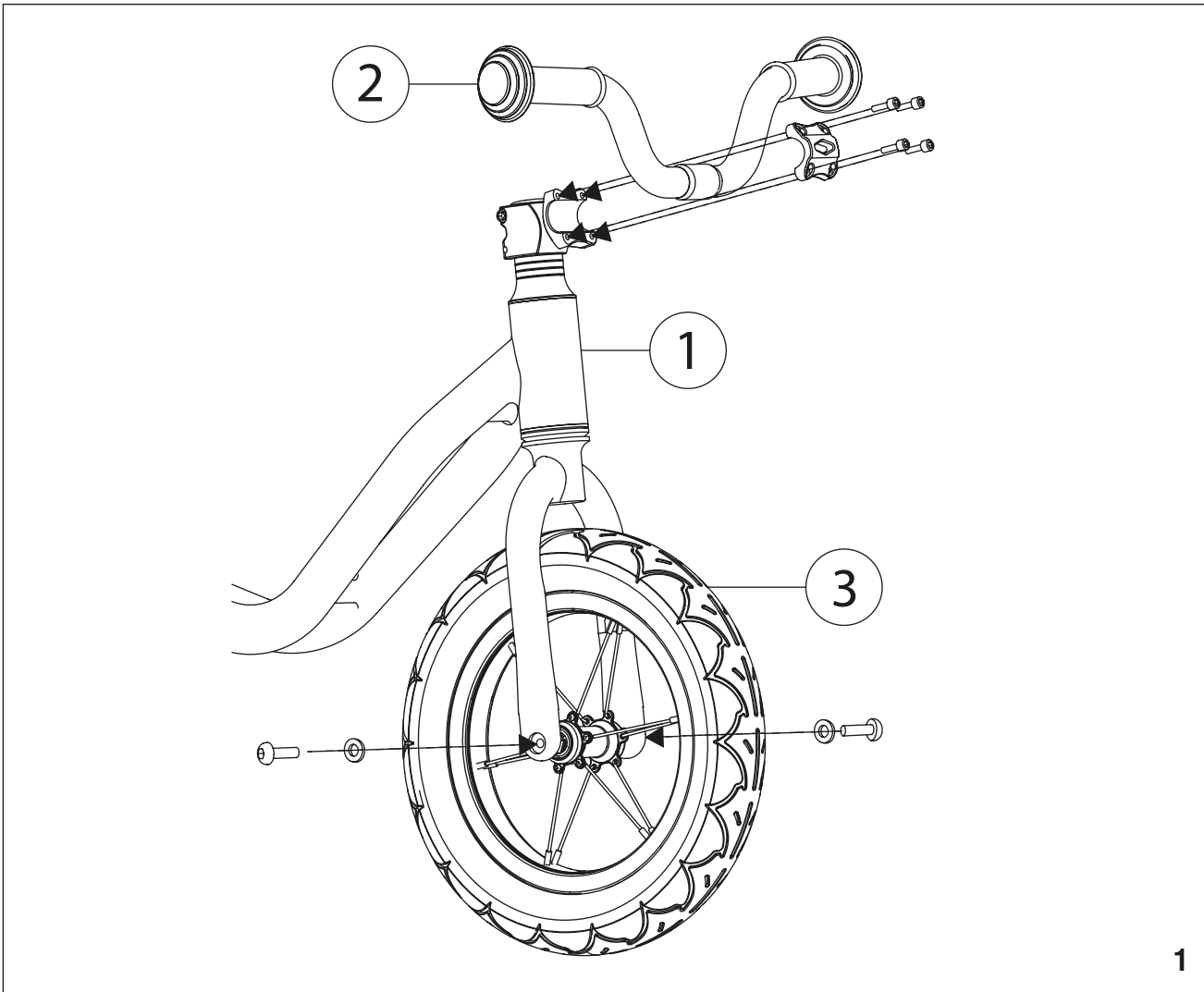

**HERZLICHEN GLÜCKWUNSCH
ZUM ERWERB DIESES PRODUKTES!**

Bitte lesen Sie diese Bedienungsanleitung sorgfältig durch. Die Bedienungsanleitung ist fester Bestandteil des Produktes. Bewahren Sie sie deshalb genauso wie die Verpackung für spätere Fragen sorgfältig auf. Wenn Sie das Produkt an Dritte weitergeben, geben Sie bitte immer diese Bedienungsanleitung mit. Dieses Produkt muss von einem Erwachsenen aufgebaut werden. Dieses Produkt ist ausschließlich für den privaten Gebrauch konstruiert. Dieses Produkt ist nicht für den gewerblichen Gebrauch konstruiert. Die Benutzung des Produktes erfordert bestimmte Fähigkeiten und Kenntnisse. Setzen Sie es nur altersgerecht ein, und benutzen Sie das Produkt ausschließlich für seinen vorgesehenen Zweck.

TECHNISCHE SPEZIFIKATIONEN

Artikel: Laufrad Explory 12"
 Artikelnummer: 10930, 10931, 10932, 10933, 10934
 Empfohlene Schritthöhe: 31 – 43 cm
 Empfohlene Körpergröße: 90 – 110 cm
 Produktgewicht: ca. 4,5 kg
 Maximales Nutzergewicht: 25 kg
 Zweck: Laufrad für Fähranfänger.

Wenn Sie Probleme beim Aufbau haben oder weitere Produktinformationen wünschen, finden Sie alles Wissenswerte unter <http://www.hudora.de/>.

INHALT

1 x Laufrad mit Werkzeug (siehe Teileliste S. 2)
 1 x Diese Anleitung

Weitere Teile, die unter Umständen in der Lieferung enthalten sind, werden nicht benötigt.

SICHERHEITSHINWEISE

- **ACHTUNG!** Mit Schutzausrüstung zu benutzen. Nicht im Straßenverkehr zu verwenden. 25 kg max.
- **ACHTUNG!** Achten Sie darauf, dass Ihr Kind die entsprechende Schutzkleidung (Helm) trägt.
- **ACHTUNG!** Das Laufrad verfügt über kein Bremssystem. Antrieb und Abstoppen erfolgen über Fußsinsatz. Daher sollte das Laufrad nur mit Schuhen genutzt werden. Es besteht Verletzungsgefahr.
- Bei der Verwendung des Spielzeugs ist Vorsicht geboten, da die Benutzung bestimmte Fähigkeiten und Kenntnisse erfordert, um Stürze und Kollisionen vermeiden zu können, die zur Verletzung des Anwenders oder weiterer Personen führen können.
- Dieses Produkt ist ausschließlich für glatte, gepflasterte Flächen geeignet. Benutzen Sie es nicht auf öffentlichen Straßen.
- Das Laufrad ist nur für eine Person geeignet.
- Erlauben Sie Ihrem Kind nicht, bei Dämmerung, in der Nacht oder bei schlechten Sichtverhältnissen zu fahren.
- Um Ihr Kind und andere nicht zu gefährden, lassen Sie es nicht auf Fahrbahnen und in Durchgängen, sowie an Abhängen und Hügeln fahren. Meiden Sie die Nähe von Treppen und offenen Gewässern.
- Überprüfen Sie das Laufrad vor jeder Fahrt, um sicher zu gehen, dass alle Teile noch richtig fixiert sind und das Laufrad bestimmungsgemäß funktioniert.
- In unaufgebautem Zustand sind kleine Teile dabei, die durch Verschlucken zu Erstickung führen können. Beaufsichtigen Sie Kinder während des Aufbaus entsprechend. Das Produkt muss durch einen Erwachsenen aufgebaut werden.
- Beaufsichtigen Sie Kinder bei der Benutzung!
- Achten Sie darauf, dass Ihr Kind beide Hände immer fest am Lenker hat, um eine bessere Kontrolle über das Laufrad zu haben.
- Zur Nutzung von Kindern ab einem Alter von ca. 30 Monaten empfohlen.

AUFBAUANLEITUNG (Abb. 1 – 2)

1. Gabel, Lenkervorbau und Hinterrad sind bei Lieferung am Rahmen (1) vormontiert.
2. Lösen Sie die 4 Inbusschrauben an der Vorderseite des Lenkervorbaus vollständig und entfernen Sie das vordere Element der Lenkerklemmung.
3. Positionieren Sie den Lenker (2) mittig in der Aufnahme des Lenkervorbaus und schrauben Sie anschließend das Vorderelement wieder fest. Wir empfehlen, die 4 Inbusschrauben zunächst nur leicht anzuziehen und vor dem Anziehen der Schrauben noch einmal die korrekte Position des Lenkers zu überprüfen und ggf. anzupassen.
4. Montieren Sie das Vorderrad (3). Stellen Sie sicher, dass das Rad richtig ausgerichtet ist. Lösen Sie zunächst die Schrauben mit den Unterlegscheiben von der Achse und stecken Sie die Achsenden in die Löcher am unteren Ende der Gabel.
5. Schrauben Sie die zuvor gelösten Schrauben und Unterlegscheiben von der Außenseite der Gabelöcher in das Innengewinde der Achse. Montieren Sie die Schrauben gleichmäßig, um die Spannung in der Gabel zu verringern und sicherzustellen, dass das Vorderrad zentriert ist.
6. Setzen Sie das Sattelrohr (4) bis zur gewünschten Sattelhöhe in den Rahmen ein und ziehen Sie den Schnellspannhebel fest. Stellen Sie sicher, dass Sie die maximale Sitzhöhe nicht überschreiten, indem Sie die Sattelstütze nicht weiter als bis zur „MAX“-Markierung herausziehen, da eine Überschreitung der maximalen Sitzhöhe zu schweren Verletzungen führen kann. Achten Sie außerdem darauf, dass der Sattel korrekt parallel zum Rahmen ausgerichtet ist.
7. Pumpen Sie abschließend die Reifen auf. Der maximale Luftdruck sollte 2,4 Bar nicht überschreiten. Bitte achten Sie beim Aufpumpen darauf, dass der Schlauch gleichmäßig in der Felge liegt und nicht verdreht ist. Der Mantel muss gleichmäßig auf der Felge aufliegen und darf den Schlauch nicht quetschen.

Um das Sattelrohr auszutauschen, lösen Sie die 3 Schrauben an der Unterseite des Sattels und heben sie ab. Anschließend die Mutter der Sattelrohrschraube öffnen und herausnehmen. Das Sattelrohr (5) kann jetzt ausgetauscht werden. Befolgen Sie alle Schritte in die andere Richtung mit dem längeren Sattelrohr. Befolgen Sie abschließend die Montageanleitung, um den Sattel wieder am Rahmen anzubringen.

WARTUNG UND LAGERUNG

Reinigen Sie das Produkt nur mit einem Tuch oder feuchten Lappen und nicht mit speziellen Reinigungsmitteln! Überprüfen Sie das Produkt vor und nach Gebrauch auf Schäden und Verschleißspuren. Nehmen Sie keine baulichen Veränderungen vor! Verwenden Sie zu Ihrer eigenen Sicherheit nur Original-Ersatzteile. Diese können Sie bei HUDORA beziehen. Sollten Teile beschädigt sein oder scharfe Ecken und Kanten entstanden sein, darf das Produkt nicht mehr verwendet werden! Nehmen Sie im Zweifel mit unserem Service Kontakt auf (<http://www.hudora.de/>). Lagern Sie das Produkt an einem sicheren, witterungsgeschützten Ort, sodass es nicht beschädigt werden kann oder Personen verletzen kann.

ENTSORGUNGSHINWEIS

Bitte führen Sie das Produkt am Ende seiner Lebensdauer den zur Verfügung stehenden Rückgabe- und Sammelsystemen zu. Fragen beantworten die Entsorgungsunternehmen vor Ort.

SERVICE

Wir sind bemüht einwandfreie Produkte auszuliefern. Sollten trotzdem Fehler auftreten, sind wir genauso bemüht, diese zu beheben. Sie finden zahlreiche Informationen zum Produkt, zu Ersatzteilen, Problemlösungen und verloren gegangene Aufbauanleitungen unter <http://www.hudora.de/>.

Alle Abbildungen sind Designbeispiele.

**CONGRATULATIONS ON PURCHASING THIS PRODUCT!**

Please read these instructions carefully. The instructions are an integral component of the product. Therefore, please store them and the packaging carefully in case questions arise in the future. Please always include these instructions when handing on the product to a third party. This product must be assembled by an adult. This product is designed for private / domestic use only. This product is not designed for commercial / industrial use. The use of the product requires certain capabilities and skills. Always adjust according to the age of the user and use for the purpose it has been designed for.

TECHNICAL SPECIFICATIONS

Item:	Balance bike Explory 12"
Item number:	10930, 10931, 10932, 10933, 10934
Recommended leg height:	31 – 43 cm
Recommended body size:	90 – 110 cm
Item weight:	approx. 4.5 kg
Maximum user weight:	25 kg
Purpose:	Balance bike for beginners.

If you have assembly problems or would like further information on the product, we have all you need and more at <http://www.hudora.de/>.

CONTENTS

- 1 x Balance bike with tools (see parts list p. 2)
- 1 x These instructions

Other parts which may be included with the delivery in some circumstances are not required.

SAFETY INSTRUCTIONS

- **WARNING!** Protective equipment should be worn. Not to be used in traffic. 25 kg max.
- **WARNING!** Please ensure that your child wears the appropriate protective clothing (helmet).
- **WARNING!** The balance bike is not equipped with a braking system since feet provide the motion power to the driving wheels. Therefore, it is necessary to wear shoes while using the bike. There is a risk of injury.
- This toy has to be used with caution since the use of the product requires specific skills and knowledge to be able to avoid injury to the user and third parties through a crash or collision.
- This product is only suitable for smooth paved surfaces. Do not use it on public roads.
- The balance bike is only intended for use by one person.
- Do not allow your child to ride the balance bike at twilight, at night or in poor visibility.
- To prevent putting your child or others in danger, you should not let the balance bike be used on roads or thoroughfares or on slopes or hills. Avoid using it in the proximity of stairs or open water.
- Inspect the balance bike before each use to ensure that all parts are still fixed in place correctly and that the balance bike is functioning as intended.
- This product contains small parts if it is not assembled which could cause asphyxia if swallowed. Supervise children during the assembling. This product must be assembled by an adult.
- Children should only use the product when they are under adult supervision.
- Please ensure that your child keeps both hands securely on the handlebars in order to maintain better control over the bike.
- Recommended for use by children from approx. 30 months of age.

INSTRUCTIONS ON ASSEMBLY (Fig. 1 – 2)

1. The fork, handlebar stem and rear wheel are pre-assembled on the frame (1) on delivery.
2. Unscrew the 4 Allen screws at the front of the handlebar stem completely and remove the front element of the handlebar clamp.
3. Position the handlebar (2) centrally in the recess of the handlebar stem and then screw the front element back on. We recommend tightening the 4 Allen screws only slightly at first and checking the correct position of the handlebars again and adjusting them if necessary before tightening the screws.
4. Mount the front wheel (3). Ensure the correct direction of the wheel – it must match the rear wheel pattern direction. First loosen the screws with the washers from the axle and insert the axle ends into the holes at the lower end of the fork.
5. Now screw the previously loosened screws and washers from the outside of the fork holes into the internal thread of the axles. Mount the screws evenly to reduce the tension in the fork and ensure the front wheel is centered.
6. Insert the saddle tube (4) into the frame to the desired saddle height and tighten the fast lever. Make sure you do not exceed the maximum seat height by not pulling the seat post out further than the „MAX“ mark, as exceeding the maximum seat height can cause serious injury. Also make sure that the saddle is correctly aligned parallel to the frame.
7. Finally, inflate the tyres. The maximum air pressure should not exceed 2.4 bar. When inflating, please make sure that the tube lies evenly in the rim and is not twisted. The casing must also sit evenly on the rim and must not push the tube in at any point.

To exchange the saddle tube unscrew the 3 screws on the lower side of the saddle and lift the cover. Afterwards open the nut of the saddle post screw and take it out. The saddle post (5) can be exchanged now. Follow all the steps in the other direction with the longer saddle stem. Finally follow the assembly instruction to assemble the saddle again.

MAINTENANCE AND STORAGE

Use only a dry or damp cloth to clean the product; do not use special cleaning agents! Check the product for damage or traces of wear and tear before and after each use. Do not make any structural changes. For your own safety, please use original spare parts only. These can be sourced from HUDORA. If parts become damaged or if sharp edges or corners should develop, the product may not be used any more. If in any doubt, please contact our service team (<http://www.hudora.de/>). Store the product in a safe place where it is protected from the elements, cannot be damaged, and cannot injure anyone.

DISPOSAL ADVICE

At the end of the product's life, please dispose of it at an appropriate collection point provided in your area. Local waste management companies will be able to answer your questions on this.

SERVICE

We make every effort to deliver faultless products. If faults do arise however, we put just as much effort into rectifying them. You can find numerous information on the product, replacement parts, solutions to problems and lost assembly manuals at <http://www.hudora.de/>.

All images are examples of the design.

**CONGRATULAZIONI PER****AVER ACQUISTATO QUESTO PRODOTTO!**

La preghiamo di leggere molto attentamente questo manuale. Il manuale fa parte del prodotto. Quindi va conservato come tutto l'imballaggio per eventuali domande in futuro. Dando il prodotto a terzi per cortesia allegare sempre il manuale. Il prodotto deve essere montato da un adulto. Questo prodotto è destinato esclusivamente all'uso domestico e privato. Questo prodotto non è adatto all'uso pubblico o commerciale. L'utilizzo del prodotto richiede determinate abilità e conoscenze. Usare solo in maniera adeguata all'età, e utilizzare il prodotto esclusivamente per gli scopi previsti.

SPECIFICHE TECNICHE

Articolo:	Bicicletta senza pedali Explory 12"
Articolo n°:	10930, 10931, 10932, 10933, 10934
Altezza del cavallo consigliata:	31 – 43 cm
Statura consigliata:	90 – 110 cm
Peso del prodotto:	circa 4,5 kg
Peso massimo dell'utente:	25 kg
Scopo previsto:	Bicicletta senza pedali per principianti.

Se avete problemi con l'assemblea o richiedete più informazioni, visiti prego il nostro website <http://www.hudora.de/>.

CONTENUTO

- 1 x Bicicletta senza pedali con attrezzo (vedere lista componenti a pag. 2)
- 1 x Queste istruzioni

Gli altri pezzi compresi nella fornitura non sono rilevanti per il montaggio e per l'uso.

NOTE DI SICUREZZA

- **AVVERTENZA!** Si raccomanda di indossare un dispositivo di protezione. Non usare nel traffico. Max. 25 kg.
- **AVVERTENZA!** Fate attenzione che il vostro bambino porti il relativo abbigliamento di sicurezza (casco).
- **AVVERTENZA!** La bicicletta senza pedali non dispone di un sistema di frenata. Trazione e arresto avvengono poggiando i piedi a terra. Per questo la bicicletta dovrebbe essere utilizzata solo con le scarpe. Vi è rischio di lesioni.
- Il giocattolo va usato con prudenza in quanto l'utilizzo del giocattolo richiede determinate capacità e conoscenze al fine di poter evitare cadute e collisioni che possono causare il ferimento dell'utente o di altre persone.
- Il prodotto è adatto soltanto per l'uso su terreni lisci o lastricati. Non usarlo su strade pubbliche.
- Il prodotto è adatto per solo una persona.
- Non lasciate che il Vostro bambino giri al tramonto, durante la notte o in altre situazioni con scarsa visibilità.
- Per la sicurezza del Suo bambino e degli altri non lasciarlo girare sulla strada, in luoghi di passaggio e neanche vicino una pendenza o sulla collina. Evitare la vicinanza di scale e acque.
- Controllare il prodotto prima di ogni corsa e assicurarsi che tutti i pezzi siano fissati bene e che il prodotto funzioni correttamente.
- Contiene piccoli componenti, che se ingeriti, possono causare il pericolo di soffocamento. Fate molta attenzione ai bambini durante il montaggio. Il prodotto deve essere montato da un adulto.
- Se il prodotto viene usato da bambini, ciò dovrà avvenire sotto la sorveglianza di un adulto.
- Prestare attenzione che Vostro figlio tenga entrambi le mani salde al manubrio per avere un maggiore controllo sulla bici.
- Consigliata per l'uso da parte di bambini di circa 30 mesi di età.

ISTRUZIONI PER IL MONTAGGIO (Fig. 1 – 2)

1. La forcella, l'attacco manubrio e la ruota posteriore sono preassemblati sul telaio (1) alla consegna.
2. Svitare completamente le 4 viti con intaglio a testa esagonale nella parte anteriore dell'attacco manubrio e rimuovere l'elemento anteriore del morsetto del manubrio.
3. Posizionare il manubrio (2) al centro nell'incavo dell'attacco manubrio e riavvitare l'elemento anteriore. Si consiglia di stringere le 4 viti con intaglio a testa esagonale solo leggermente all'inizio e di controllare nuovamente la posizione corretta del manubrio e di regolarla, se necessario, prima di stringere le viti.
4. Montare la ruota anteriore (3). Assicurarsi che la direzione della ruota sia corretta: deve corrispondere alla direzione della ruota posteriore. Per prima cosa allentare le viti con le rondelle dall'asse e inserire le estremità dell'asse nei fori all'estremità inferiore della forcella.
5. Avvitare le viti e le rondelle allentate in precedenza dall'esterno dei fori della forcella alla filettatura interna degli assi. Serrare le viti in modo uniforme per ridurre la tensione della forcella e assicurarsi che la ruota anteriore sia centrata.
6. Inserire il canotto della sella (4) nel telaio all'altezza desiderata e stringere la leva di sgancio rapido. Verificare di non superare l'altezza massima della sella, non estraendo il reggisella oltre il segno „MAX“, poiché il superamento dell'altezza massima della sella può causare gravi lesioni. Assicurarsi inoltre che la sella sia correttamente allineata e parallela al telaio.
7. Infine, gonfiare i pneumatici. La pressione massima dell'aria non deve essere superiore a 2,4 bar. Quando si gonfiano i pneumatici, assicurarsi che la camera d'aria sia posizionata correttamente mente nel cerchione e non sia attorcigliata. Anche il copertone deve poggiare in modo uniforme sul cerchione e non deve esercitare pressione sulla camera d'aria in nessun punto.

Per sostituire il canotto della sella, svitare le 3 viti sul lato inferiore della sella e sollevare la copertura. Successivamente, aprire il dado della vite del reggisella ed estrarlo. A questo punto è possibile sostituire il reggisella (5). Seguire tutti i passaggi in ordine inverso per montare il reggisella più lungo. Infine, seguire le istruzioni di montaggio per riposizionare la sella.

MANUTENZIONE E CONSERVAZIONE

Pulire il prodotto solo con un panno oppure o con un panno inumidito senza usare speciali detergenti. Verificate che il prodotto non abbia subito danno e non presenti tracce di usura prima e dopo l'uso. Non apportate alcuna modifica al prodotto. Utilizzate per la vostra sicurezza solo ricambi originali. Essi si possono acquistare presso la ditta HUDORA. Se le parti dovessero essere danneggiate oppure dovessero evidenziare angoli e spigoli, il prodotto non potrà essere più utilizzato. Nel dubbio contattate il nostro centro di assistenza tecnica (<http://www.hudora.de/>). Stoccate il prodotto in un luogo sicuro, protetto dalle intemperie, in modo che non possa essere danneggiato o ferire delle persone.

ISTRUZIONI PER LO SMALTIMENTO

Siete pregati di portare l'apparecchio, al termine della propria durata utile, presso un apposito punto di raccolta e di restituzione disponibile. L'impresa di smaltimento locale sarà a vostra disposizione per rispondere ad eventuali domande.

ASSISTENZA TECNICA

Ci sforziamo a fornire dei prodotti perfettamente funzionali. Se comunque dovete riconoscere eventuali difetti, ci impegneremo subito a rimuoverli. Riceverete tante informazioni sul prodotto, sui pezzi di ricambio, sulle soluzioni ai problemi e sulle istruzioni per il montaggio andate perse sul sito web all'indirizzo <http://www.hudora.de/>.

Tutte le illustrazioni sono esempi di progetti.

**¡LE FELICITAMOS POR LA COMPRA DE ESTE PRODUCTO!**

Lea atentamente estas instrucciones. Estas instrucciones forman parte integrante del producto. Consérvelas por ello cuidadosamente, al igual que el embalaje, para posteriores consultas y preguntas. Entregue asimismo el manual de instrucciones cuando preste o regale el producto a terceros. Este producto debería ser montado por un adulto. Este producto está diseñado exclusivamente para el uso privado / doméstico. Este producto no está diseñado para el uso comercial. El uso del producto requiere de ciertas capacidades y conocimientos. Utilícelo sólo conforme a la edad y exclusivamente con el objetivo previsto.

ESPECIFICACIONES TÉCNICAS

Artículo:	Bicicleta sin pedales Explory 12"
Número de artículo:	10930, 10931, 10932, 10933, 10934
Longitud de entrepierna recomendada:	31 – 43 cm
Estatura recomendada:	90 – 110 cm
Peso del producto:	aprox. 4,5 kg
Peso máximo del usuario:	25 kg
Propósito:	Bicicleta sin pedales para principiantes.

Si usted tiene problemas con la asamblea o requiere más información, visite por favor nuestro website <http://www.hudora.de/>.

CONTENIDO

1 x Bicicleta sin pedales con herramientas (ver listado de piezas en la pág. 2)
1 x Estas instrucciones

Las otras piezas contenidas en el envío no son relevantes para el montaje y el uso.

INDICACIONES DE SEGURIDAD

- ¡ADVERTENCIA! Conviene utilizar equipo de protección. No utilizar en lugares con tráfico. 25 kg max.
- ¡ADVERTENCIA! Observe que su niño lleve la ropa de protección apropiada (casco).
- ¡ADVERTENCIA! La bicicleta no posee sistema de frenos. El accionamiento y freno de la misma se realiza utilizando los pies, por esa razón la bicicleta sólo debería utilizarse estando calzado. Peligro de sufrir heridas.
- El juguete debe utilizarse con prudencia, puesto que el uso del juguete requiere ciertas capacidades y conocimientos para poder evitar golpes y colisiones que puedan herir al usuario o a otras personas.
- Este producto es apto exclusivamente para superficies pavimentadas lisas. No lo utilice en calles públicas.
- La bicicleta es apropiada sólo para una persona.
- No permita que su niño ande en la oscuridad, de noche o con malas condiciones de visibilidad.
- Para no poner en riesgo a su niño ni a otros, no permita que ande sobre calzadas o pasajes de tránsito ni en pendientes o colinas. Evite la cercanía a escaleras y aguas abiertas.
- Revise la bicicleta antes de cada uso para asegurarse de que todas las piezas siguen estando correctamente fijadas y que la bicicleta funciona debidamente.
- Incluye partes pequeñas que pueden ocasionar asfixia al ser tragadas. Vigile a los niños durante el montaje. Este producto debería ser montado por un adulto.
- El producto debería ser usado solamente por niños si se encuentran supervisados por un adulto.
- Observe que su niño tenga siempre ambas manos firmes sobre el manillar para tener un mejor control sobre la bicicleta.
- Se recomienda el uso a partir de los 30 meses aproximadamente.

INSTRUCCIONES DE MONTAJE (Fig. 1 – 2)

1. La horquilla, la potencia y la rueda trasera se entregan premontadas al cuadro (1).
2. Desenrosque por completo los 4 tornillos Allen en la parte delantera de la potencia y quite el elemento delantero de la abrazadera del manillar.
3. Posicione el manillar (2) de manera centrada en el hueco de la potencia y vuelva a atornillar el elemento frontal. Recomendamos que, al principio, los 4 tornillos Allen se aprieten ligeramente para controlar que la posición del manillar sea adecuada y, eventualmente, recomodarlo antes de apretar los tornillos con más firmeza.
4. Monte la rueda delantera (3). Asegúrese de que la rueda se monte en la dirección adecuada, es decir que la dirección del diseño coincida con la de la rueda trasera. En primer lugar, afloje los tornillos con las arandelas del eje e inserte los extremos del eje en los orificios de la parte inferior de la horquilla.
5. A continuación, coloque los tornillos y las arandelas previamente aflojados y apriételos desde el exterior de los orificios de la horquilla hacia dentro la rosca interna de los ejes. Coloque los tornillos de manera uniforme para reducir la tensión en la horquilla y asegurarse de que la rueda delantera esté centrada.
6. Inserte el tubo del sillín (4) en el cuadro a la altura deseada y apriete la palanca de fijación. Asegúrese de no superar la altura máxima del asiento respetando la indicación «MAX» que se encuentra en el tubo. Si el sillín se coloca a una altura superior a la máxima permitida, pueden ocasionarse serias lesiones. Asimismo, asegúrese de que el sillín esté alineado correctamente en paralelo al cuadro.
7. Por último, hinche los neumáticos. La presión del aire no puede superar los 2,4 bares. Al hinchar, asegúrese de que la cámara esté distribuida de manera uniforme en la llanta y no doblada. La cubierta también debe estar distribuida de manera uniforme sobre la llanta y no presionar la cámara en ningún lugar.

Para cambiar el tubo del sillín, desenrosque los 3 tornillos de la parte inferior del sillín y levante la cubierta. A continuación, desenrosque la tuerca del tornillo del tubo del sillín y retírela. De este modo, el tubo del sillín (5) podrá cambiarse. Siga estos mismos pasos, pero en orden inverso, con el tubo largo del sillín. Por último, siga las instrucciones de montaje para volver a montar el sillín.

MANTENIMIENTO Y ALMACENAMIENTO

Limpie el producto solo con un paño o un trapo húmedo y no con agentes de limpieza especiales. Revise el producto antes y después del uso en cuanto a daños y rastros de desgaste. No efectúe modificaciones estructurales. Por su propia seguridad, utilice soolo repuestos originales. Podrá adquirirlos en HUDORA. Si hay partes dañadas o se han generado ángulos y bordes filosos, el producto no deberá seguir siendo utilizado. En caso de duda, contáctese con nuestro servicio técnico a <http://www.hudora.de/>. Guarde el producto en un lugar seguro, protegido de las inclemencias del tiempo, de modo que no pueda ser dañado ni pueda lastimar a personas.

INSTRUCCIONES DE DESECHACIÓN

Utilice los sistemas de devolución o recogida disponibles para desechar el producto cuando éste llegue al final de su vida útil. Consulte en su caso a los servicios de desechación locales.

SERVICIO

Procuramos vender siempre productos perfectos. Si éstos presentan, no obstante, defectos, procuramos eliminarlos inmediatamente. Proporcionamos numerosas informaciones sobre el producto y los recambios, soluciones a problemas e instrucciones de montaje perdidas en <http://www.hudora.de/>.

Todas las ilustraciones son ejemplos de diseño.

**FÉLICITATIONS POUR L'ACHAT DE CE PRODUIT !**

Veillez lire attentivement le présent mode d'emploi. Le mode d'emploi fait partie intégrante du produit. Veuillez en conséquence le conserver soigneusement ainsi que l'emballage à des fins de questions ultérieures. Si vous cédez le produit à un tiers, veuillez également lui donner le présent mode d'emploi. Ce produit doit être monté par un adulte. Ce produit est conçu pour usage privé / familial seulement. Ce produit n'est pas conçu pour usage commercial. L'utilisation du produit nécessite certaines facultés et connaissances. Ne l'utilisez que conforme à l'âge d'utilisation et utilisez le produit uniquement dans son but prévu.

SPÉCIFICATIONS TECHNIQUES

Article :	Vélo sans pédales Explory 12"
Référence article :	10930, 10931, 10932, 10933, 10934
Hauteur d'entrejambe conseillée :	31 – 43 cm
Taille conseillée :	90 – 110 cm
Poids du produit :	env. 4,5 kg
Poids maximum de l'utilisateur :	25 kg
But prévu :	Vélo sans pédale pour débutants.

Si vous rencontrez certaines difficultés lors de l'installation ou si vous souhaitez plus d'informations sur le produit, rendez-vous sur <http://www.hudora.de/>.

PIECES CONTENUES

- 1 x Vélo sans pédale avec outil (voir liste des pièces p. 2)
- 1 x Ce mode d'emploi

Les autres pièces incluses dans la livraison ne sont pas importantes pour le montage et l'utilisation.

CONSIGNES DE SECURITE

- **ATTENTION !** À utiliser avec équipement de protection. Ne pas utiliser sur la voie publique. 25 kg max.
- **ATTENTION !** Vérifiez que votre enfant porte les équipements de protection indispensables (casque).
- **ATTENTION !** Le vélo sans pédales n'est pas équipée de freins. L'impulsion et l'arrêt sont assurés avec les pieds. Le vélo ne devra donc être utilisé qu'avec des chaussures, car il existe un risque de blessures important.
- L'utilisation du jouet doit se faire avec prudence. L'utilisation du jouet requiert des aptitudes et des connaissances afin de pouvoir éviter les chutes et les collisions susceptibles de blesser l'utilisateur ou d'autres personnes.
- Ce produit a été conçu pour être utilisé sur des surfaces planes et à pavés. Évitez de l'utiliser sur les routes et dans les rues.
- Le vélo ne doit être utilisé que par une seule personne à la fois.
- Nous vous recommandons d'interdire à votre enfant d'utiliser son vélo à la tombée du jour, la nuit ou en cas de mauvaise visibilité.
- Pour que votre enfant reste en sécurité et ne mette pas en danger la vie d'autrui, évitez qu'il utilise son vélo sur les routes, au niveau des intersections, sur des pentes et des collines. Éloignez-le également des escaliers et des sources d'eau ouvertes.
- Vérifiez l'état du vélo avant chaque utilisation afin de vous assurer que toutes les pièces sont correctement fixées et que le vélo fonctionne sans encombre.
- Le produit contient des petites pièces dont l'ingestion est susceptible de provoquer un étouffement. Merci de surveiller des enfants pendant le montage. Ce produit doit être monté par un adulte.
- L'utilisation de ce produit par des enfants doivent uniquement être effectués sous la surveillance d'un adulte.
- Veillez à ce que votre enfant garde toujours les mains sur le guidon afin d'avoir un meilleur contrôle du vélo.
- Recommandé pour les enfants à partir de 30 mois.

INSTRUCTIONS DE MONTAGE (III. 1 – 2)

1. La fourche, la potence du guidon et la roue arrière sont pré-assemblées sur le cadre (1) lors de la livraison.
2. Dévissez complètement les 4 vis Allen sur la partie avant de la potence du guidon et retirez l'élément avant du collier de serrage du guidon.
3. Positionnez le guidon (2) au centre dans l'évidement de la potence du guidon, puis revissez l'élément avant. Nous vous recommandons de ne serrer que légèrement les 4 vis Allen au début, puis de vérifier à nouveau la bonne position du guidon et de l'ajuster si nécessaire avant de serrer les vis.
4. Montez la roue avant (3). Veillez à la direction correcte de la roue – elle doit correspondre à la direction du motif de la roue arrière. Desserrez tout d'abord les vis avec les rondelles de l'essieu et insérez les extrémités de l'essieu dans les trous à l'extrémité inférieure de la fourche.
5. Serrez maintenant les vis et rondelles précédemment desserrées depuis l'extérieur des trous de fourche dans le filetage intérieur des essieux. Installez les vis uniformément pour réduire la tension dans la fourche et assurez-vous que la roue avant est centrée.
6. Insérez le tube de selle (4) dans le cadre à la hauteur de selle souhaitée et serrez le levier rapide. Assurez-vous de ne pas dépasser la hauteur maximale du siège en ne sortant pas la tige de selle plus loin que le repère « MAX », car dépasser la hauteur maximale du siège peut provoquer des blessures graves. Assurez-vous également que la selle est correctement alignée parallèlement au cadre.
7. Pour finir, gonflez les pneus. La pression d'air maximale ne doit pas être supérieure à 2,4 bars. Lors du gonflage, assurez-vous que la chambre à air est positionnée uniformément dans la jante et n'est pas tordue. La carcasse doit être correctement positionnée et ne doit en aucun cas faire pression sur la chambre à air à un endroit quelconque.

Pour remplacer le tube de selle, dévissez les 3 vis situées sur le côté inférieur de la selle et soulevez le recouvrement. Ensuite, ouvrez l'écrou de la vis de la tige de selle et retirez-le. La tige de selle (5) peut maintenant être remplacée. Suivez toutes les étapes dans l'autre sens avec la tige de selle la plus longue. Suivez enfin les instructions de montage pour remonter la selle.

ENTRETIEN ET STOCKAGE

Nettoyez le produit uniquement avec un tissu ou chiffon humide et non avec un produit de nettoyage spécial ! Avant et après utilisation, vérifiez le produit afin de détecter tout signe d'endommagement ou d'usure. N'apportez aucune modification conceptuelle. Pour votre propre sécurité, n'utilisez que des pièces de rechange d'origine. Vous pouvez les acquérir auprès de HUDORA. Le produit ne doit plus être utilisé en cas d'endommagement de certaines parties ou d'apparition de coins saillants ou d'arêtes vives. En cas de doute, prenez contact avec notre service après-vente (<http://www.hudora.de/>). Stockez le produit dans un endroit sûr et à l'abri des intempéries de manière à ce qu'il ne puisse pas être endommagé et qu'il ne puisse blesser personne.

CONSIGNES D'ÉLIMINATION

À la fin de la durée de vie de l'appareil, veuillez l'amener dans un centre de reprise et de collecte mis à disposition. Le personnel des déchetteries répondra à toutes vos questions sur place.

SERVICE APRÈS-VENTE

Nous nous efforçons de livrer des produits irréprochables. Cependant, en cas de défaillances, nous déployons également tous les efforts requis afin de les éliminer. Vous pouvez obtenir de nombreuses informations sur le produit, les pièces de rechange, la résolution des problèmes et les instructions de montage égarées sur <http://www.hudora.de/>.

Tous les schémas sont indicatifs.

**HARTELIJK GEFELICITEERD
MET DE KOOP VAN DIT PRODUCT!**

Lees de gebruiksaanwijzing zorgvuldig door. De gebruiksaanwijzing is een vast bestanddeel van het product. Bewaar de gebruiksaanwijzing en verpakking dus zorgvuldig voor eventuele vragen op een later tijdstip. Wanneer u het product aan derden overdraagt, moet u de gebruiksaanwijzing ook meegeven. Dit product moet door een volwassene gemonteerd worden. Dit product is enkel ontworpen voor privaat / huishoudelijk gebruik. Dit product is niet geconstrueerd en niet toegelaten voor commercieel gebruik. Het gebruik van dit product vereist bepaalde vaardigheden en kennis. Gebruik het uitsluitend in overeenstemming met de leeftijd en gebruik het product uitsluitend voor het beoogde doel.

TECHNISCHE SPECIFICATIES

Artikel:	Loopfiets Explory 12"
Artikelnummer:	10930, 10931, 10932, 10933, 10934
Aanbevolen staphoogte:	31 – 43 cm
Aanbevolen lichaamsgrootte:	90 – 110 cm
Productgewicht:	ca. 4,5 kg
Maximaal gewicht gebruiker:	25 kg
Doel:	Loopfiets voor beginnende fietsers.

Wanneer u problemen heeft met de montage of verdere informatie over het product wenst, vindt u onder <http://www.hudora.de/>.

INHOUD

- 1 x Loopfiets met gereedschap (zie onderdelenlijst p. 2)
- 1 x Deze gebruiksaanwijzing

Verdere meegeleverde onderdelen en items zijn niet relevant voor de montage of het gebruik.

VEILIGHEIDSAANWIJZINGEN

- **WAARSCHUWING!** Beschermingsmiddelen dragen. Niet gebruiken in het verkeer. Max. 25 kg.
- **WAARSCHUWING!** Let erop dat uw kind de juiste bescherming draagt (helm).
- **WAARSCHUWING!** De loopfiets beschikt niet over een rem-systeem. Het aandrijven en het remmen gebeurt middels voetbewegingen. Daarom moet de loopfiets uitsluitend met schoenen worden gebruikt. Er bestaat een risico op letsel.
- Voorzichtigheid is geboden bij het gebruik van het speelgoed. Het gebruik van het speelgoed vereist specifieke vaardigheden en kennis, om valpartijen en botsingen te kunnen vermijden, die kunnen leiden tot schade aan de gebruiker of andere personen.
- Dit product is uitsluitend geschikt voor gebruik op een verharde, gladde ondergrond. Gebruik het niet op de openbare weg.
- De loopfiets is geschikt voor slechts één persoon.
- Laat uw kind niet in de schemering, nachts of bij slecht zicht rijden.
- Laat – om uw kind en anderen niet in gevaar te brengen – uw kind niet op rijbanen, in doorgangen en op hellingen en heuvels rijden. Blijf uit de buurt van trappen en open water.
- Controleer de loopfiets vóór elke rit om veilig te stellen dat alle onderdelen nog goed vastzitten en de loopfiets werkt zoals de bedoeling is.
- Er zijn kleine onderdelen aanwezig die door inslikken verstikking zouden kunnen veroorzaken. Hou tijdens de opbouw toezicht op kinderen. Dit product moet door een volwassene gemonteerd worden.
- Wanneer het product door kinderen wordt gebruikt, mag dat alleen gebeuren onder toezicht van volwassenen.
- Let erop dat uw kind het stuur altijd met twee handen vasthoudt, zodat het een betere controle over de loopfiets heeft.
- Voor het gebruik van kinderen vanaf een leeftijd van ca. 30 maanden aanbevolen.

MONTAGEHANDLEIDING (Afb. 1 – 2)

1. De vork, stuurpen en het achterwiel zijn bij levering voorgemonteerd op het frame (1).
2. Draai de 4 inbuschroeven aan de voorkant van de stuurpen volledig los en verwijder het voorste element van de stuurklem.
3. Plaats het stuur (2) centraal in de uitsparing van de stuurpen en schroef vervolgens het voorste element er weer op. We raden aan de 4 inbuschroeven eerst alleen licht vast te draaien en de juiste stand van het stuur weer te controleren en deze indien nodig af te stellen voordat u de schroeven aandraait.
4. Monteer het voorwiel (3). Controleer de juiste richting van het wiel - het moet passen bij de richting van het achterwielpatroon. Draai eerst de schroeven met de sluitringen los van de as en plaats de asuiteinden in de gaten aan de onderkant van de vork.
5. Draai de eerder losgemaakte schroeven en sluitringen niet vast vanaf de buitenkant van de vorkgaten in de binnenschroefdraad van de assen. Monteer de schroeven gelijkmatig om de spanning in de vork te verminderen en controleer dat het voorwiel is gecentreerd.
6. Plaats de zadelstang (4) in het frame op de gewenste zadelhoogte en draai de bevestigingshendel vast. Controleer dat u de maximale zadelhoogte niet overschrijdt door de zadelpen niet verder uit te trekken dan de "MAX"-markering omdat het overschrijden van de maximale zadelhoogte tot ernstig letsel kan leiden. Controleer ook dat het zadel correct parallel is uitgelijnd met het frame.
7. Pomp tenslotte de banden op. De maximale druk mag niet hoger zijn dan 2,4 bar. Controleer bij het oppompen dat de binnenband gelijkmatig in de velg ligt en niet is gedraaid. De behuizing moet ook gelijkmatig op de velg liggen en mag de binnenband nergens indrukken.

Om de zadelstang te vervangen draait u de 3 schroeven aan de onderkant van het zadel los en tilt u de afdekking op. Open daarna de moer van de zadelpenschroef en neem deze eruit. De zadelpen (5) kan nu worden verwisseld. Volg alle stappen in de andere richting met de langere stuurpen. Volg tenslotte de montage-instructies om het zadel weer te monteren.

ONDERHOUD EN OPSLAG

Reinig het product slechts met een doek of een vochtige lap en niet met speciale reinigingsmiddelen. Controleer het product vóór en na gebruik op schades en tekenen van slijtage. Verander niets aan de constructie van het product. Gebruik voor uw eigen veiligheid alleen originele onderdelen. Deze zijn verkrijgbaar bij HUDORA. Mochten onderdelen beschadigd zijn of scherpe hoeken en randen ontstaan zijn, dan mag het product niet meer worden gebruikt. Neem in geval van twijfel contact op met onze Serviceafdeling (<http://www.hudora.de/>). Berg het product op een veilige plek op waar het beschermd is tegen weersinvloeden, zodat het niet beschadigt raakt of mensen verwondingen toebrengt.

AANWIJZING VOOR DE AFVOER**AAN HET EINDE VAN DE LEVENSDUUR**

Laat het toestel aan het einde van de levensduur afvoeren via de ter beschikking staande teruggave- en inzamelsystemen. Met eventuele vragen kunt u terecht bij afvalverwerkers bij u in de buurt.

SERVICE

Wij doen ons best om producten te leveren die helemaal in orde zijn. Mochten toch fouten voorkomen, dan zullen wij ons best doen om deze op te lossen. U vindt zeer veel informatie over product, onderdelen, probleemoplossingen en kwijtgeraakte opbouw instructies onder <http://www.hudora.de/>.

Alle afbeeldingen zijn ontwerp-voorbeelden.

**SERDECZNIE GRATULUJEMY
ZAKUPU NINIEJSZEGO PRODUKTU!**

Prosimy dokładnie przeczytać instrukcję obsługi. Instrukcja obsługi stanowi nieodłączny element produktu. Należy ją odpowiednio przechowywać wraz z opakowaniem. Jeśli produkt jest przekazywany osobom trzecim, zawsze należy również przekazać instrukcję. Niniejszy produkt musi być montowany przez osobę dorosłą. Produkt jest przeznaczony wyłącznie do użytku prywatnego. Produkt nie jest przeznaczony do użytku komercyjnego. Używanie produktu wymaga określonych umiejętności i wiedzy. Produktu należy używać zgodnie z wymogami dotyczącymi wieku użytkownika oraz wyłącznie tylko w przewidzianym celu.

SPECYFIKACJA TECHNICZNA

Artykuł:	Rowerek biegowy Explory 12"
Numer artykułu:	10930, 10931, 10932, 10933, 10934
Zalecana wysokość w kroku:	31 – 43 cm
Zalecany wzrost:	90 – 110 cm
Waga produktu:	ok. 4,5 kg
Maksymalna waga użytkownika:	25 kg
Przeznaczenie:	Rowerek biegowy dla początkujących.

Jeśli masz problemy z instalacją lub poszukujesz dalszych informacji o produkcie, wszelkie ważne informacje znajdziesz pod adresem <http://www.hudora.de/>.

ZAWARTOŚĆ

- 1 x rowerek biegowy z narzędziami (patrz lista części na str. 2)
- 1 x niniejsza instrukcja

Inne części, które mogą być zawarte w dostawie, nie są potrzebne.

INSTRUKCJE BEZPIECZEŃSTWA

- **OSTRZEŻENIE!** Konieczność stosowania środków ochronnych. Nie używać w ruchu ulicznym. Maksymalnie 25 kg.
- **OSTRZEŻENIE!** Zwróć uwagę na to, aby Twoje dziecko nosiło odpowiednią odzież ochronną (kask).
- **OSTRZEŻENIE!** Rowerek biegowy nie ma układu hamulcowego. Jest napędzany i zatrzymywany za pomocą nóg. Dlatego rowerek biegowy powinien być używany wyłącznie w butach. Istnieje ryzyko obrażeń.
- Podczas użytkowania zabawki należy zachować ostrożność, ponieważ wymaga ono pewnych umiejętności i wiedzy, aby uniknąć upadków i kolizji, które mogłyby spowodować obrażenia użytkownika lub innych osób.
- Ten produkt nadaje się wyłącznie do stosowania na gładkich, brukowanych powierzchniach. Nie używaj go na drogach publicznych.
- Rowerek biegowy jest przeznaczony tylko dla jednej osoby.
- Nie pozwalaj Twojemu dziecku na jazdę o zmierzchu, w nocy lub w warunkach słabej widoczności.
- Aby uniknąć niebezpieczeństwa dla Twojego dziecka i innych osób, nie pozwalaj mu na jazdę po jezdni i w przejściach, a także na zbozcach i wzniesieniach. Unikaj okolic schodów i otwartych zbiorników wodnych.
- Sprawdź rowerek biegowy przed każdą jazdą, aby upewnić się, że wszystkie części są prawidłowo zamocowane, a rowerek biegowy działa zgodnie z przeznaczeniem.
- W zestawie znajdują się małe części, które mogą spowodować zadławienie w przypadku połknięcia. Nadzoruj dzieci odpowiednio podczas montażu. Produkt musi zostać zmontowany przez osobę dorosłą.
- Nadzoruj dzieci podczas użytkowania!
- Zwróć uwagę na to, aby Twoje dziecko zawsze trzymało obie ręce mocno na kierownicy, aby mieć lepszą kontrolę nad rowerkiem biegowym.
- Zalecany do użytku przez dzieci w wieku od ok. 30 miesięcy.

INSTRUKCJA MONTAŻU (Rysunki 1 – 2)

1. Widelec, wspornik kierownicy i tylne koło są wstępnie zamontowane na ramie (1) już w momencie dostawy.
2. Odkręcić całkowicie 4 śruby imbusowe z przodu wspornika kierownicy i zdjąć przedni element zacisku kierownicy.
3. Umieścić kierownicę (2) centralnie we wgłębieniu wspornika kierownicy, a następnie przykręcić przedni element. Zalecamy początkowo lekkie dokręcenie 4 śrub imbusowych, a następnie ponowne sprawdzenie prawidłowego położenia kierownicy i wyregulowanie jej w razie potrzeby przed dokręceniem śrub.
4. Proszę zamontować przednie koło (3). Proszę zwrócić uwagę na prawidłowy kierunek koła - musi on być zgodny z kierunkiem tylnego koła. Proszę najpierw poluzować śruby z podkładkami na osi i włożyć końce osi w otwory na dolnym końcu widelca.
5. Teraz proszę wkręcić wcześniej poluzowane śruby i podkładki od zewnętrznej strony otworów widelca w wewnętrzny gwint osi. Zamontować śruby równomiernie, aby zmniejszyć naprężenia w widelcu i upewnić się, że przednie koło jest wyśrodkowane.
6. Włożyć rurę siodełka (4) do ramy na żadaną wysokość siodełka i dokręcić dźwignię szybkocmocującą. Należy upewnić się, że nie przekroczono maksymalnej wysokości siodełka, nie wyciągając słupka siodełka dalej niż oznaczenie „MAX”, ponieważ przekroczenie maksymalnej wysokości siodełka może spowodować poważne obrażenia. Proszę również upewnić się, że siodełko jest prawidłowo ustawione równoległe do ramy.
7. Na koniec proszę napompować opony. Maksymalne ciśnienie powietrza nie powinno przekraczać 2,4 bara. Podczas pompowania należy upewnić się, że dętka leży równo w obręczy i nie jest skręcona. Ostona również powinna leżeć równo na obręczy i nie może w żadnym miejscu wciskać dętki.

Aby wymienić dętkę siodełka, proszę odkręcić 3 śruby w dolnej części siodełka i podnieść pokrywę. Następnie należy odkręcić nakrętkę śruby słupka siodełka i wyjąć ją. Teraz można wymienić słupkę siodełka (5). Proszę wykonać wszystkie kroki w drugą stronę z dłuższym wspornikiem siodełka. Na koniec proszę postępować zgodnie z instrukcją montażu, aby ponownie złożyć siodełko.

KONSERWACJA I PRZECHOWYWANIE

Produkt należy czyścić ręcznikiem lub wilgotną szmatką, nie używać specjalnych środków czyszczących! Należy sprawdzić produkt przed i po użyciu pod kątem uszkodzeń i śladów zużycia. Nie wolno wykonywać żadnych zmian konstrukcyjnych. W celu własnego bezpieczeństwa należy stosować wyłącznie oryginalne części zamienne. Można je kupić w HUDORA. Jeśli zostaną uszkodzone części lub powstaną ostre kąty lub krawędzie, produktu nie wolno używać. W przypadku wątpliwości należy skontaktować się z naszym serwisem (<http://www.hudora.de/>). Produkt należy przechowywać w suchym miejscu, chronionym przed wpływem warunków atmosferycznych, aby nie uległ uszkodzeniu i nie powodował obrażeń u osób.

INFORMACJA DOTYCZĄCA UTYLIZACJI

Po zakończeniu okresu żywotności urządzenia należy je przekazać do systemów zwrotów i zbiórki. Proszę skontaktować się z lokalnym przedsiębiorstwem, zajmującym się utylizacją.

SERWIS

Staramy się dostarczać nasze produkty w nienagannym stanie. Jeśli mimo to wystąpią usterki, postaramy się je usunąć. Dlatego przekazujemy Państwu liczne informacje związane z produktem, częściami zamiennymi, rozwiązywaniem problemów i zgubionymi instrukcjami obsługi, które znajdują się na stronie <http://www.hudora.de/>.

Wszystkie ilustracje są przykładami projektowymi.

**PRISRČNE ČESTITKE****OB NAKUPU TEGA IZDELKA!**

Prosimo vas, da si pozorno preberete navodila za uporabo. Navodila za uporabo so pomemben sestavni del izdelka. Navodila skrbno shranite skupaj z embalažo za primer kasnejših vprašanj. Če izdelek podarite tretji osebi, obvezno vedno priložite tudi pričujoča navodila. Za sestavo tega izdelka je potrebna odrasla oseba. Ta izdelek je bil razvit posebej za zasebno uporabo. Ta izdelek ni namenjen za komercialno uporabo. Za uporabo izdelka sta potrebna določeno znanje in sposobnost. Izdelek uporabljajte le starosti primerno in izključno za predvidene namene.

TEHNIČNE SPECIFIKACIJE

Artikel:	Poganjalček Explory 12"
Številka artikla:	10930, 10931, 10932, 10933, 10934
Priporočena višina koraka:	31 – 43 cm
Priporočena telesna višina:	90 – 110 cm
Teža izdelka:	ca. 4,5 kg
Največja teža uporabnika:	25 kg
Namen:	Poganjalček za ravnotežje za začetnike.

Če imate težave s sestavljanjem produkta ali potrebujete informacije o produktu, imamo vse kaj potrebujete in še več na spletni strani <http://www.hudora.de/>.

VSEBINA

- 1 x poganjalček z orodjem (glejte Seznam delov str. 2)
- 1 x ta navodila za uporabo

Drugi deli, ki so morda vključeni v dobavo, niso potrebni.

VARNOSTNA OPOZORILA

- **OPOZORILO!** Nositi je treba zaščitno opremo. Ni za uporabo v prometu. 25 kg max.
- **OPOZORILO!** Poskrbite, da nosi vaš otrok primerno zaščitno opremo (čelada).
- **OPOZORILO!** Poganjalček nima zavornega sistema. Vožnja in ustavljanje se izvajata z uporabo noge. Poganjalček naj se zato uporablja samo s čevlji. Obstaja nevarnost telesne poškodbe.
- Pri uporabi igrače je potrebna previdnost, saj njena uporaba zahteva določene veščine in znanje, da se preprečijo padci in trki, ki bi lahko povzročili telesne poškodbe uporabnika ali drugih.
- Ta izdelek je primeren samo za gladke, tlakovane površine. Ne uporabljajte ga na javnih cestah.
- Poganjalček je primeren samo za eno osebo.
- Otroku ne dovolite, da se vozi v mraku, ponoči ali ob slabi vidljivosti.
- Da ne bi ogrožali svojega otroka in drugih, mu ne dovolite, da se vozi po cestah in prehodih ter po klancih in hribih. Izogibajte se bližini stopnic in odprtih voda.
- Pred vsako vožnjo preverite poganjalčka, da zagotovite, da so vsi deli še vedno pravilno pritrjeni in da deluje, kot je predvideno.
- Obstajajo majhni deli, ki lahko povzročijo zadušitev, če so zaužiti. Otroke med sestavljanjem ustrezno nadzorujte. Izdelek mora sestaviti odrasla oseba.
- Pri uporabi nadzorujte otroke!
- Prepričajte se, da ima vaš otrok obe roki vedno trdno na krmilu, da bo imel boljši nadzor nad poganjalčkom.
- Priporočljivo za uporabo s strani otrok, starih pribl. 30 mesecev.

NAVODILA ZA SESTAVO (Sliki 1 – 2)

1. Vilice, drog krmila in zadnje kolo so ob dobavi vnaprej sestavljeni na okvir (1).
2. Popolnoma odvijte 4 imbus vijake na sprednji strani droga krmila in odstranite sprednji element objemke krmila.
3. Postavite krmilo (2) na sredino v vdolbino droga krmila in nato ponovno privijte sprednji element. Priporočamo, da 4 imbus vijake najprej rahlo privijete, nato pa ponovno preverite pravi položaj krmila in jih po potrebi prilagodite, preden privijete vijake.
4. Namestite sprednje kolo (3). Zagotovite pravilno smer kolesa – mora se ujemati s smerjo zadnjega kolesa. Najprej odvijte vijake s podložkami na osi in vstavite konce osi v luknje na spodnjem koncu vilic.
5. Sedaj privijte prej zrahljane vijake in podložke z zunanje strani lukenj vilic v notranji navoj osi. Enakomerno pritrđite vijake, da zmanjšate napetost v vilicah in zagotovite, da je sprednje kolo centrirano.
6. Vstavite cev sedeža (4) v okvir do zelene višine in zategnite hitro sponko. Prepričajte se, da ne presežete največje višine sedeža, tako da nosilec sedeža ne izvlčete dlje od oznake »MAX«, saj lahko prekoračitev največje višine sedeža povzroči resne telesne poškodbe. Prepričajte se tudi, da je sedež pravilno poravnán vzporedno z okvirjem.
7. Nazadnje napolnite pnevmatike. Največji zračni tlak ne sme presegati 2,4 bare. Pri napihovanju pazite, da zračnica enakomerno leži na platišču in ni zvita. Tudi ohišje mora enakomerno sedeti na platišču in ne sme potiskati cevi na kateri koli točki.

Za zamenjavo nosilca sedeža odvijte 3 vijake na spodnji strani sedeža in dvignite pokrov. Nato odprite matico vijaka nosilca sedeža in jo odstranite. Nosilec sedeža (5) lahko zdaj zamenjate. Sledite vsem korakom še v drugi smeri z daljšim nosilcem sedeža. Na koncu sledite navodilom za sestavljanje, da ponovno sestavite sedež.

NEGA IN SHRANJEVANJE

Izdelek čistite le s krpo oz. vlažno cunjo in ne uporabljajte čistilnih sredstev! Pred in po uporabo preverite, ali je izdelek poškodovan oz. obrabljen. Ne spreminjajte načina sestave in delov izdelka! Za lastno varnost uporabljajte le originalne nadomestne dele. Te lahko naročite pri podjetju HUDORA. Če so deli izdelka poškodovani oz. nastanejo ostri robovi, izdelka do popravila ne smete več uporabljati! V primeru dvoma kontaktirajte našo servisno službo na <http://www.hudora.de>. Izdelek shranite na varno mesto, zaščiteno pred vremenskimi vplivi, tako da se ne more poškodovati ali raniti drugih oseb.

NAPOTEK ZA ODSTRANJEVANJE

Prosimo, da izdelek ob koncu življenjske dobe odnesete na pristojno zbiralno mesto za tovrstne odpadke. Na vprašanja vam bo na zbiralnem mestu odgovorilo podjetje za odstranjevanje odpadkov.

STORITVE ZA STRANKE

Prizadevamo si za dostavo brezhibnih izdelkov. V kolikor bi kljub temu prišlo do napak, si prav tako prizadevamo za hitro odpravo teh napak. Številne informacije o izdelku, nadomestnih delih, reševanju težav in izgubljena navodila za uporabo najdete na spletni strani <http://www.hudora.de/>.

Vse ilustracije so primeri oblikovanja.



ПОЗДРАВЛЯЕМ С ПРИОБРЕТЕНИЕМ ДАННОГО ИЗДЕЛИЯ!

Пожалуйста, внимательно прочитайте данную инструкцию по эксплуатации. Инструкция по эксплуатации является неотъемлемой составляющей изделия. Поэтому следует бережно хранить инструкцию, как и упаковку, на случай возникновения вопросов в дальнейшем. Если Вы передаете изделие третьим лицам, пожалуйста, передавайте вместе с ним данную инструкцию по эксплуатации. Данное изделие должен собирать взрослый человек. Данное изделие сконструировано исключительно для использования в личных целях. Изделие не сконструировано для коммерческого использования. Использование данного продукта предусматривает наличие определенных способностей и знаний. Используйте его только для соответствующей возрастной группы и применяйте изделие только с той целью, для которой оно было произведено.

ТЕХНИЧЕСКАЯ СПЕЦИФИКАЦИЯ

Изделие:	Беговел Explory 12"
Номер изделия:	10930, 10931, 10932, 10933, 10934
Рекомендуемая высота шага:	31 – 43 см
Рекомендуемый рост:	90 – 110 см
Вес изделия:	около 4,5 кг
Макс. вес пользователя:	25 кг
Назначение:	Беговел для начинающих.

Если у Вас возникли проблемы при сборке или Вы хотите получить дополнительные сведения об изделии, то всю необходимую информацию Вы найдете в сети Интернет по адресу <http://www.hudora.de/>.

СОДЕРЖИМОЕ КОМПЛЕКТА

Беговел с инструментом (см. список деталей на стр. 2) – 1 шт.
Данная инструкция – 1 шт.

Другие детали, которые могут содержаться в комплекте поставки, не требуются.

УКАЗАНИЯ ПО БЕЗОПАСНОСТИ

- **ВНИМАНИЕ!** Применение защитного снаряжения обязательно! Не использовать в дорожном движении. 25 кг макс.
- **ВНИМАНИЕ!** Следите за тем, чтобы Ваш ребенок надевал соответствующую защитную одежду (шлем).
- **ВНИМАНИЕ!** Беговел не оборудован системой торможения. Приведение в движение и остановка осуществляются с помощью ног, поэтому пользоваться беговелом следует только в обуви. Существует опасность получения травм.
- При использовании изделия следует проявлять осмотрительность, поскольку его применение требует наличия определенных умений и навыков, позволяющих избежать падений и столкновений, которые могут привести к травмам пользователя и других лиц.
- Данное изделие подходит для использования исключительно на ровных дорогах с твердым покрытием. Не используйте его на дорогах общего пользования.
- Беговел предназначен для катания только одного лица.
- Не разрешайте своему ребенку кататься в сумерках, ночью или в условиях плохой видимости.
- Чтобы предотвратить угрозу Вашему ребенку и другим лицам, не позволяйте кататься на проезжей части дорог, в проездах, а также возле спусков и возвышенностей. Избегайте близости лестниц и открытых водоемов.
- Перед каждым использованием проверяйте беговел, чтобы убедиться, что все детали прочно зафиксированы и беговел функционирует надлежащим образом.
- Имеются мелкие детали, проглотив которые, можно задохнуться. Во время сборки следите за детьми соответствующим образом. Сборка изделия должна осуществляться взрослым.
- Не оставляйте детей во время использования беговела без присмотра!

- Следите за тем, чтобы Ваш ребенок всегда крепко держал руль обеими руками, чтобы иметь возможность лучше контролировать беговел.
- Рекомендуется для использования детьми в возрасте примерно от 30 месяцев.

РУКОВОДСТВО ПО МОНТАЖУ (рисунки 1 – 2)

1. При поставке вилка, вынос руля и заднее колесо предварительно установлены на раму (1).
2. Полностью выкрутите 4 винта с шестигранным шлицем в передней части выноса руля и снимите переднюю часть зажима руля.
3. Установите руль (2) по центру в углубление выноса руля, а затем прикрутите переднюю часть обратно. Мы рекомендуем сначала слегка затянуть 4 винта с шестигранным шлицем, а затем снова проверить правильность положения руля и при необходимости отрегулировать его, прежде чем затягивать винты.
4. Установите переднее колесо (3). Убедитесь в правильности положения колеса – оно должно совпадать с направлением рисунка заднего колеса. Сначала скрутите винты с шайбами с оси и вставьте концы оси в отверстия на нижнем конце вилки.
5. Теперь вкрутите ранее снятые винты и шайбы с внешней стороны отверстий вилки во внутреннюю резьбу осей. Затягивайте винты равномерно, чтобы уменьшить нагрузку на вилку и обеспечить центрирование переднего колеса.
6. Вставьте трубку сиденья (4) в раму, установив желаемую высоту сиденья и затяните запорный рычаг. Убедитесь, что вы не превысили максимальную высоту сиденья, не выдвинув подседельный штырь дальше отметки «МАКС», так как превышение максимальной высоты сиденья может привести к серьезным травмам. Также убедитесь, что сиденье расположено правильно и выровнено параллельно раме.
7. Наконец, накачайте шины. Максимальное давление воздуха не должно превышать 2,4 бар. При накачивании следите за тем, чтобы камера шины ровно лежала на ободе и не перекачивалась. Покрышка также должна ровно сидеть на ободе и не должна давить на камеру.

Для замены трубки сиденья открутите 3 винта с нижней стороны сиденья и поднимите крышку. После этого открутите гайку винта седельной стойки и выньте ее. Теперь можно заменить седельную стойку (5). Выполните все действия в обратной последовательности, используя более длинный вынос сиденья. Наконец, следуйте инструкции по сборке, чтобы заново собрать сиденье.

ОБСЛУЖИВАНИЕ И ХРАНЕНИЕ

Следует очищать изделие только салфеткой или влажной тряпкой без применения специальных чистящих средств! Проверяйте изделие во время использования и после использования на наличие повреждений и следов износа. Не вносите изменения в конструкцию! Для Вашей собственной безопасности используйте только оригинальные запасные части. Их можно приобрести у фирмы HUDORA. Если повреждены детали или появились острые углы и края, использовать изделие нельзя! При возникновении сомнений свяжитесь с нашей сервисной службой (<http://hudora.de/>). Храните изделие в безопасном месте, защищенном от погодных воздействий, чтобы не повредить его и не нанести травмы людям.

УКАЗАНИЕ ПО УТИЛИЗАЦИИ

В конце срока службы изделия следует передать его имеющимся службам сбора и возврата. На вопросы отвечают предприятия, занимающиеся утилизацией, на месте.

СЕРВИС

Мы стараемся поставлять изделия безупречного качества. Если, несмотря на это, все же возникают дефекты, мы прилагаем усилия к тому, чтобы устранить их. Поэтому Вы можете найти подробную информацию об изделии, о запасных частях, решения проблем и инструкции (на случай утери) по адресу <http://hudora.de/>.

Все иллюстрации являются примерами дизайна.